

+

I

M

BNB





Design: Francesc Rifé

MH+ es un nuevo concepto en mobiliario direccional de gran belleza volumétrica con líneas puras y ordenadas. El programa se basa en la superposición de planos horizontales, traducidos en sobres de trabajo y contenedores funcionales, que permiten combinarse entre ellos creando múltiples posibilidades en diálogo con la arquitectura. Un mobiliario de fácil lenguaje conceptual, donde el monocolor fusiona su elemento base, la madera, con su perfilera ligera transmitiendo el equilibrio justo entre sólido y vacío.

MH+ is a new concept in executive furniture, with great beauty of volume and clean, tidy lines. The programme is based on the superimposition of horizontal planes that become functional desk tops and containers that can be combined to create a whole range of options through dialogue with the surrounding architecture. Furniture that is clearly conceived, where the single colour fuses together its base material, wood, with light profiles to communicate the fine balance between solidity and space.

MH+, notre nouveau concept de mobilier de direction, se caractérise par ses volumes de grande élégance que soulignent des lignes pures et ordonnées. Le programme est construit par superposition de plans horizontaux, traduits en plateaux de travail et en conteneurs fonctionnels qui permettent diverses combinaisons, comme autant de possibilités multiples dialoguant avec l'architecture. Un mobilier au langage conceptuel accessible, où la monochromie se fonde avec la matière de base, le bois, dans un cadre léger transmettant un juste équilibre entre vide et plein.

MH+ ist ein neues Konzept für Büromöbel im Bereich der Geschäftsleitung mit Elementen von außerordentlicher Schönheit und einer reinen und geordneten Linienführung. Das Programm basiert auf der Überlagerung von horizontalen Ebenen, ausgeführt als Arbeitsflächen und funktionelle Container, die verschiedene Kombinationen zulassen und damit auf ganz unterschiedliche Weise mit der Architektur in Dialog treten können. Ein Mobiliar von einfacher konzeptueller Sprache, bei dem das einfarbige Grundelement – das Holz – mit der leichten Profilstruktur verschmilzt und so ein optimales Gleichgewicht zwischen festen Körpern und luftigem Freiraum erlangt wird.

O MH+ é um novo conceito em mobiliário direccional de grande beleza volumétrica com linhas simples e ordenadas. O projecto baseia-se na sobreposição de planos horizontais, que se traduzem em tampos de trabalho e receptáculos funcionais, permitindo a conjugação entre os mesmos, criando múltiplas possibilidades em diálogo com a arquitectura. Um mobiliário de fácil linguagem conceptual, onde a monocromia funde o seu elemento base, a madeira, com a sua perfilera leve, transmitindo o equilíbrio certo entre espaço sólido e espaço vazado.

# DMZ



Sencillez y gusto por el detalle en una mesa para la dirección dinámica y operativa.

Simplicity and taste for detail in a dynamic and operational manager's desk.

Simplicité et amour du détail dans une table de direction dynamique et opérationnelle.



Einfachheit und Liebe zum Detail an einem Bürotisch für die dynamische und operative Geschäftsleitung.

Simplicidade e gosto pelo pormenor numa mesa de direcção, dinâmica e operacional.







# THIN



Concepto vanguardista que integra mesa de trabajo y reuniones combinado con todos los sistemas de archivo.



Avant-garde design that integrates a desk and meeting table, combined with all filing systems.

Concept d'avant-garde intégrant table de travail et de réunion avec tous les systèmes d'archivage.

Ein avantgardistisches Konzept, das Arbeitstisch und Sitzungstisch vereint und mit allen Archivierungssystemen kombiniert.

Conceito vanguardista que integra mesa de trabalho e de reuniões, combinado com todos os sistemas de arquivo.













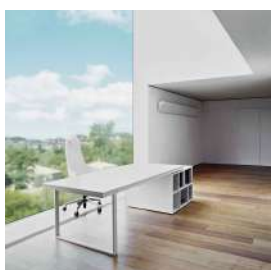
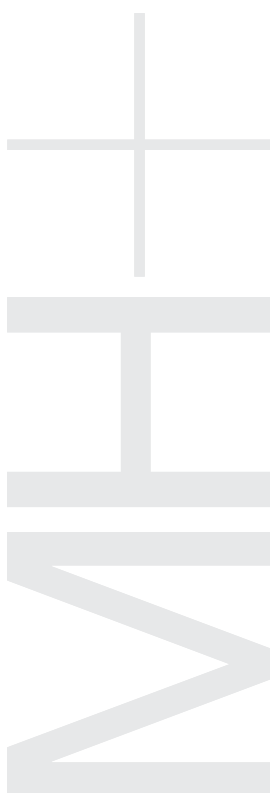

Mesa de gran sencillez geométrica y directriz longitudinal que facilita su integración en la arquitectura con la misma representatividad de toda la serie.

Lengthwise desk of great geometrical simplicity that blends into the architecture with the same mark as the entire series.

Table d'une grande simplicité géométrique dont la perspective longitudinale facilite l'intégration dans l'architecture avec la même représentativité que toute la série.

Ein Tisch von großer geometrischer Einfachheit in Längsausrichtung, welche seine architektonische Integration erleichtert; gleichzeitig mit demselben repräsentativen Charakter der ganzen Serie.

Mesa de grande simplicidade geométrica e linha longitudinal que facilita a sua integração na arquitectura com a mesma representatividade de toda a série.















# THIN



Equilibrado juego de planos y volúmenes para una composición altamente diferenciadora con novedosos y refinados acabados.

Balanced planes and volumes for a composition that is highly differentiated, with new and refined finishes.

Jeu équilibré de plans et de volumes dans une composition résolument contemporaine qui affiche une finition novatrice et raffinée.

Ein ausgewogenes Spiel zwischen Ebenen und Körpern für eine ganz besondere Zusammenstellung mit modernem und vorzüglichem Finish.

Jogo equilibrado de planos e volumes para uma composição altamente diferenciadora, com acabamentos inovadores e requintados.









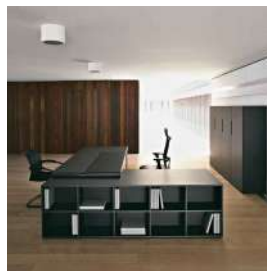







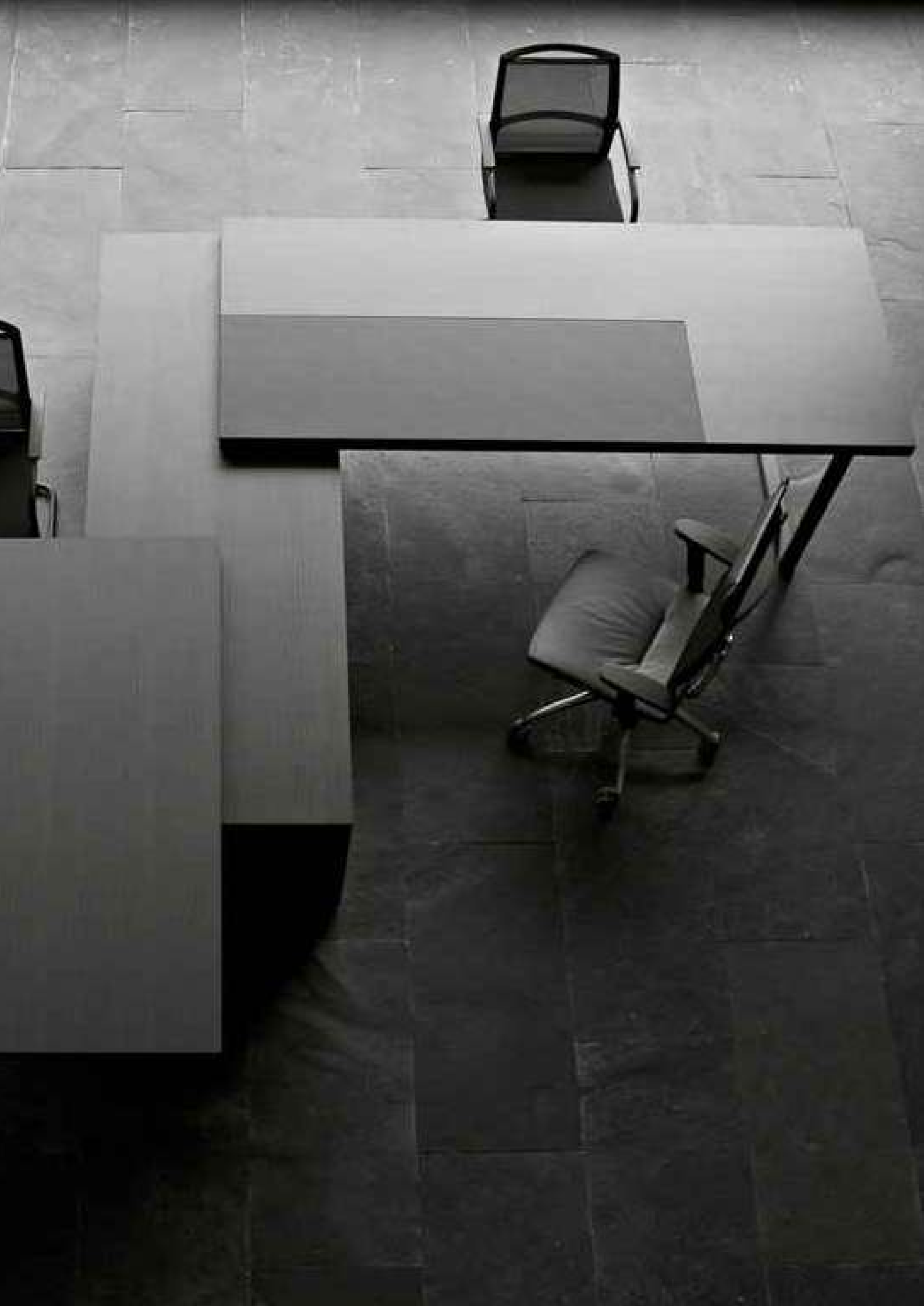

# THIN



Elegancia y funcionalidad para las reuniones de trabajo. Un concepto moderno con electrificación que por sus diferentes medidas se adapta a cualquier espacio.



Elegance and functionality combine for business meetings. A modern design with electrification that adapts to any space thanks to its different dimensions.

Élégance et fonctionnalité pour les réunions de travail. Un concept moderne avec électrification qui, grâce à ses diverses dimensions, s'adapte à tous les espaces.



Eleganz und Funktionalität für Ihre Arbeitssitzungen. Ein modernes Konzept mit Strom- und Datenleitungssystem, das dank der unterschiedlichen Maße in der Lage ist, sich allen Raumverhältnissen optimal anzupassen.



Elegância e funcionalidade para as reuniões de trabalho. Um conceito moderno com electrificação que, pelas suas diferentes medidas, se adapta a qualquer espaço.





## Technical characteristics

**Work tops and meeting tables:** tops set in 20 mm and 40 mm fibreboard, veneered in natural wood with solid wood edges sealed with polyurethane lacquer. Special polyurethane varnish with solar filter, offering greater strength and elasticity. Steel profile metal structure with epoxy paint finish. Available in different finishes.

**Feet: Metallic:** frame with L-shaped profile of 60x20 mm and 40x20 at the top. Manufactured from 1.5 mm thick steel, epoxy paint finish after cleaning, phosphated with anti-rust treatment.

**Wood:** panel leg with capacity for electrification, 60 mm thick, electrical cables inserted through a lifting metal cover. Available in different finishes.

**pedestals:** for supporting desk and carrying cables. Completely veneered in natural wood with solid wood edges and sealed with polyurethane lacquer. Drawers and filing with metal guides and lock. Rear door can be opened to access cables. Available in different finishes.

### Electrification system for meeting tables:

Top Access system through lifting covers integrated in the desktop, 19 mm thick and veneered in natural wood. Interior space for the connection of electrification mechanisms and cables. Cables drawn up from the floor through a rectangular see-through **Tótem** in lacquered MDF.

**Filling system:** interior and shelves in lacquered 19 mm fibreboard, sides and tops in 19 mm veneered fibre in natural wood. Solid wood edges sealed with polyurethane lacquer. Polyurethane varnish. Floor levellers at the bases. Removable lock (with master key option) and the use of the same key as for the pedestals. Integrated handles.

BN3 S.L. reserves the right to make changes and modifications to the design, shape and finishes of this furniture programme. We recommend that you consult the company before placing your order, to ensure that the information is up to date.

## Caractéristiques techniques

**Plans de travail et tables de réunion :** ensemble formé de deux plateaux en panneau de fibre de 20 mm et 40 mm, revêtus de bois naturel avec chants de bois plein scellés à la laque polyuréthane. Vernis polyuréthane spécial avec filtre solaire pour une meilleure endurance et élasticité. Structure métallique en profilés acier avec finition de peinture époxy. Disponibles en plusieurs finitions.

**Piètement : Métallique :** cadre en profilé "L" de 60x20 mm et de 40x20 dans le haut. Fabriqué en acier de 1,5 mm d'épaisseur, finition en peinture époxy après traitement et nettoyage, phosphatage et traitement anti-corrosion. **Bois :** Piètement panneau de 60 mm de grosseur, électrifiable par registre métallique. Disponibles en plusieurs finitions.

**Caissons:** supports de la table, électrifiables. Entièrement finis en placage de bois naturel avec chants en bois plein scellés à la laque polyuréthane. Tiroirs et classeurs à glissières métalliques et serrure. Porte arrière ouvrante pour le passage de câbles. Disponibles en plusieurs finitions.

**Système d'électrification tables de réunion :** système Top Access avec clapets intégrés dans plateau de table de 19 mm et placages de bois naturel. Boîtier intérieur pour le branchement de mécanismes d'électrification et le passage de câbles. Remontée des câbles du plancher par **Totem** rectangulaire ouvrant en MDF laqué.

**Système de classement :** intérieur et tablettes en panneau de fibre laqué de 19 mm, flancs et plans extérieurs en fibre de 19 mm revêtue de bois naturel. Chants en bois plein scellés à la laque polyuréthane. Vernis polyuréthane. Piètement à vérins réglables. Serrure extractible avec possibilité d'asservissement et d'utilisation de la même clé que pour les blocs. Poignées intégrées.

BN3 S.L. se réserve le droit d'apporter des changements et des modifications à la conception, la forme et les finitions de ce programme de mobilier. Nous vous conseillons donc de consulter la société avant d'effectuer la commande afin de disposer d'informations mises à jour.

## Technische Daten

### Arbeitsflächen und Besprechungstische:

Kombination aus 2 unterschiedlichen Hartfaserplatten in 20 mm und 40 mm Stärke, mit Echtholz furnier und Massivholzkanten und einer Beschichtung aus Polyurethanlack. Spezieller Polyurethanlack mit UV-Filter für größere Widerstandsfähigkeit und mehr Elastizität. Metallstruktur aus Stahlprofil, Oberfläche mit Epoxydack behandelt. Oberflächen in verschiedenen Ausführungen erhältlich.

**Füße: Metallfüße:** Rahmen aus L-förmigem Stahlprofil in 60x20 mm Ausführung und 40x20 mm im oberen Bereich. Hergestellt aus Stahl mit einer Stärke von 1,5 mm, mit Epoxydack behandelt nach vorhergehender Reinigung, Phosphatierung und Rostschutzbehandlung. **Holzfüße:** Paneel-Fuß mit möglicher Elektrifizierung in 60 mm Stärke; elektrifizierbar mit Hilfe einer leicht zugänglichen Metallabdeckung. Oberflächen in verschiedenen Ausführungen erhältlich.

**Schubladencontainer:** Als Tischnunterbau, Möglichkeit der Elektrifizierung. Oberfläche vollständig in Echtholz furnier mit Massivholzkanten und einer Beschichtung aus Polyurethanlack. Schubladen und Auszüge mit Metallführungen und Schloss. Hintere Tür mit Kabelaustrittsöffnung. Oberflächen in verschiedenen Ausführungen erhältlich.

**Systeme für die Elektrifizierung von Besprechungstischen:** Top-Access-System mit leicht zugänglichen Abdeckungen an der Tischoberfläche in 19 mm Stärke, Ausführung in Echtholz furnier. Innen liegender Kabelkanal für die Verbindung von elektrischen Komponenten und die Kabelführung. Stromzuführung vom Boden mit Hilfe eines rechteckigen, leicht zugänglichen **Totems** in lackiertem MDF.

**Aufbewahrungssystem:** Innenflächen und Böden aus lackierten Hartfaserplatten in 19 mm Stärke, Seitenflächen und Außenwände in Hartfaserplatten in 19 mm Stärke mit Echtholz furnier. Kanten in Massivholzausführung und mit Polyurethanlackbeschichtung. Polyurethanlack. Nivellier Vorrichtungen am Schrankboden. Herausnehmbares Schloss mit der Möglichkeit eines Masterschlüssels und Nutzung des gleichen Schlüssels wie für die Container. Integrierte Griffe.

BN3 S.L. behält sich das Recht vor, an Design, Form und Ausführung dieses Möbelprogramms Änderungen vorzunehmen. Es wird deshalb empfohlen, sich vor der Bestellaufgabe an die Firma zu wenden, um die aktualisierten Daten zu erhalten.

## Características técnicas

**Bancas de trabalho e mesas de reunião:** conjunto formado por dois tampos em painel de fibra de 20 mm e 40 mm, chapeados em madeira natural com cantos em madeira compactada e revestidos com laca de poliuretano. Verniz de poliuretano especial com filtro solar de maior resistência e elasticidade. Estrutura metálica com perfil em aço com acabamento em tinta epóxica. Disponíveis com vários acabamentos.

**Pés: Metálico:** guarnição com perfil em forma de "L" de 60x20 mm e de 40x20 na parte superior. Fabricado em aço de 1,5 mm de espessura, com acabamento em tinta epóxica, com tratamento prévio de limpeza, fosfatada e tratamento anti-corrosão. **Madeira:** Pé painel electrificável de 60 mm de grossura e electrificável com pequena tampa metálica de acesso a cabos. Disponíveis com vários acabamentos.

**Blocos:** de apoio de mesa e electrificáveis. Totalmente acabados em placa de madeira natural com cantos em madeira compactada e revestidos com laca de poliuretano. Gavetas e arquivo com guias metálicas e fechadura. Porta traseira com abertura para saída de cabos. Disponíveis com vários acabamentos.

**Sistema de electrificação de mesas de reunião:** sistema Top Access com tampos de acesso a cabos, de 19 mm, integradas no tampo da mesa e chapeadas a madeira natural. Caixa interior para ligação de sistemas de electrificação e passagem de cabos. Subida de cabos desde o chão com **Totem** rectangular de acesso a cabos em MDF lacado.

**Sistema de arquivo:** interior e prateleiras em painel de fibra lacado de 19 mm, costas e tampos exteriores em fibra de 19 mm chapeada a madeira natural. Cantos em madeira compactada e revestidos com laca de poliuretano. Verniz de poliuretano. Niveladores de pavimento nas bases. Fechadura extraível com possibilidade de chave mestra e utilização da mesma chave que a dos blocos. Puxadores integrados.

A BN3 S.L. reserva-se o direito de realizar substituições e modificações no desenho, na forma, e nos acabamentos deste programa de mobiliário, aconselhando por isso que procure informar-se junto da empresa antes da realização do pedido, para obtenção dos dados actualizados.

**Características técnicas**

**Planos de trabajo y mesas de juntas:**

conjunto formado por dos tapas en tablero de fibra de 20 mm y 40 mm, chapeadas en madera macizada y sellados con laca de poliuretano. Barniz de poliuretano especial con filtro solar dotado de mayor resistencia y elasticidad. Estructura metálica mediante perfil en acero con acabado en pintura epoxi. Disponibles en varios acabados.

**Pies: Metálico:** marco con perfil en forma de "L" de 60x20 mm y de 40x20 en parte superior.

Fabricado en acero de 1,5 mm de espesor, acabado en pintura epoxi previo tratamiento de limpieza, fosfatada y tratamiento anticorrosivo.

**Madera:** Pie panel electrificable de 60 mm de grosor y electrificable mediante tapeta metálica registrable. Disponibles en varios acabados.

**Bloques:** de apoyo mesa y electrificables. Totalmente acabados en chapa de madera natural con cantos en madera macizada y sellados con laca de poliuretano. Cajones y archivo con guías metálicas y cerradura. Puerta trasera con abertura para salida de cables. Disponibles en varios acabados.

**Sistema de electrificación mesas de juntas:**

sistema Top Acces mediante tapas registrables integradas en sobre de mesa de 19 mm y chapeadas en madera natural. Caja interior para conexión de mecanismos de electrificación y paso de cables. Subida de cables desde suelo mediante **Tótem** rectangular registrable en DM lacado.

**Sistema de archivo:** interior y baldas en tablero de fibra lacado de 19 mm, costados y tapas exteriores en fibra de 19 mm chapeada en madera natural. Cantos en madera macizada y sellados con laca de poliuretano. Barniz de poliuretano. Niveladores de suelo en las bases. Cerradura extraíble con posibilidad de amaestramiento y utilización de la misma llave que bloques. Tiradores integrados.

BN3 S.L. se reserva el derecho a producir cambios y modificaciones en el diseño, la forma y acabados de este programa de mobiliario, por lo que aconsejamos consulten con la empresa antes de realizar el pedido para tener los datos actualizados.

mesas de dirección MH+ . management desks MH+ . tables de direction MH+ . direktionsische MH+ . mesas de direcção MH+

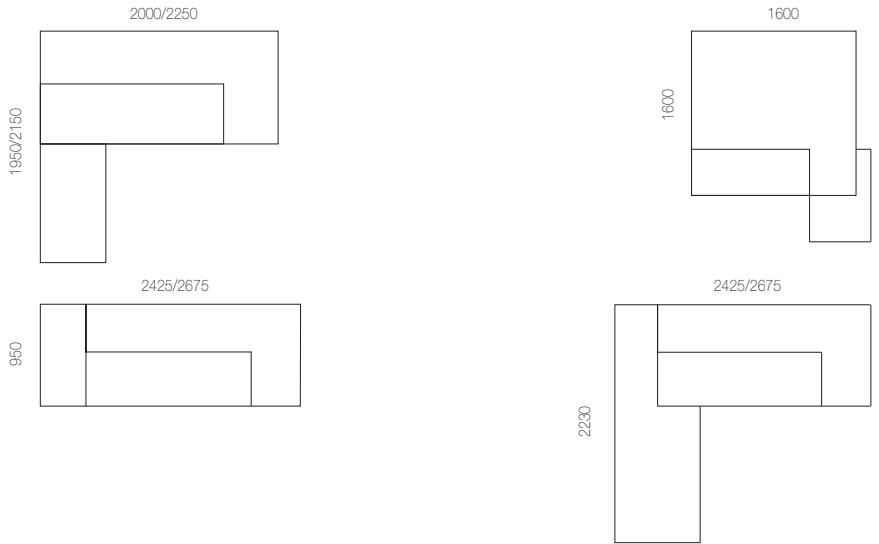

mesas de juntas MH+ . board tables MH+ . tables de conseil MH+ . arbeitsflächen MH+ . mesas de reuniões MH+

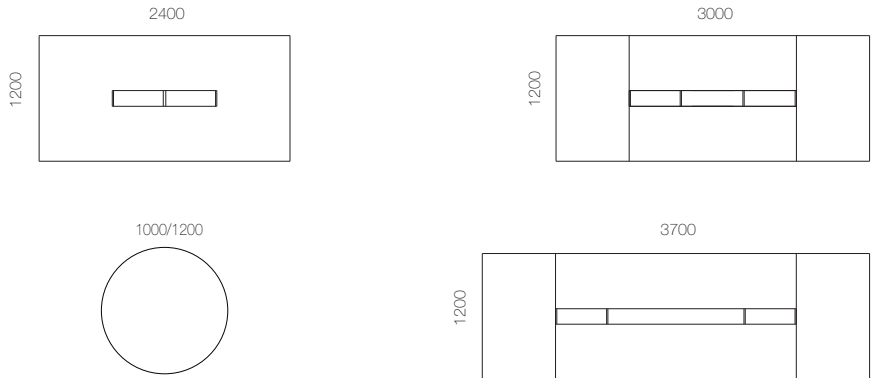

armarios MH+ . cupboards MH+ . armoires MH+ . schränke MH+ . armários MH+

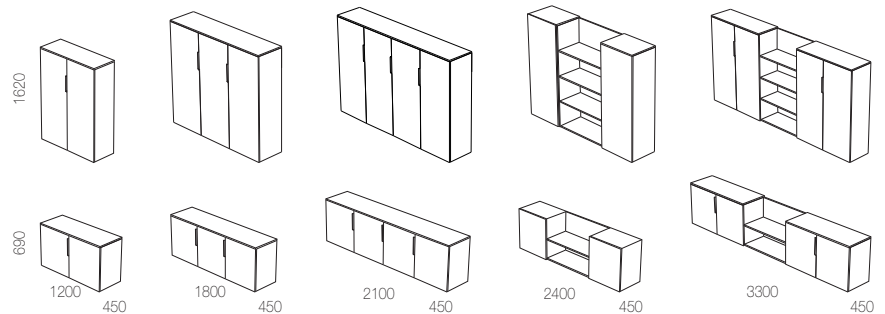

complementos MH+ . accessories MH+ . accessoires MH+ . zuberhör MH+ . complementos MH+

Factory: Pol. ind. San Miguel, Ctra Tafalla 3 Nave 1  
31132 Villatuerta  
Navarra (Spain)

Tfno: +34948732771

Email: Nacional: alberto.es@bn3.es  
Internacional: export@bn3.es

Web: www.bn3.es



Reportaje fotográfico realizado íntegramente en Baluarte, Palacio de Congresos y Auditorio de Navarra, obra de Francisco Javier Mangado

All photos taken in Baluarte, Congress Centre and Auditorium of Navarra, designed by Francisco Javier Mangado.

Reportage graphique intégralement réalisé au Baluarte, Palais des Congrès et Auditorium de Navarre, œuvre de Francisco Javier Mangado.

Fotoreportage, die vollständig im Kongress- und Veranstaltungszentrum "Baluarte" von Navarra, einem Werk des Architekten Francisco Javier Mangado, realisiert wurde.

Reportagem fotográfica realizado na íntegra em Baluarte, Palácio dos Congressos e Auditório de Navarra, trabalho de Francisco Javier Mangado.





